

tekeningnummer	omschrijving	status	o-datum	revisie-datum	rev.
BA10D01	Details 10e verdieping	Definitief	28-06-2024		
BA10D01 001	Detail 10.01	Definitief	28-06-2024		
BA10D01 002	Detail 10.02	Definitief	28-06-2024		

algemene staalgegevens

van toepassing:
NEN-EN 1993

staalkwaliteit : **S355J0 (tenzij anders aangegeven)**
S355J0 voor kokers en buizen, warmgevormd (temp. 920°C)
S355J0 voor GL, THQ(a), IFB, SFB en PRS profielen

bouten : **kwaliteit 8.8 tenzij anders aangegeven**

ankers, draadeinden : **kwaliteit 4.6 tenzij anders aangegeven**

lassen : **a = 4 mm min. of 0,55 x dikte van de aangelaste dunste plaat (aan beide zijden)**

opleggingen staal : **150 mm tenzij anders aangegeven**

behandeling staal : **volgens bestek**

voorwaarden: • hulpstaal t.b.v. bevestiging kozijnen, gevelbeplating, etc. niet aangegeven
• tijdelijke stabiliteit tijdens uitvoering ter uitwerking aannemer
• SFB-, THQ- en/of THQa-liggers tijdens montage (t.p.v. de oplegging van de vloer) tijdelijk, tot aan het uitharden van beton van de aansluitende vloer, onderstempelen.

opmerkingen: **Uitwerking detailberekeningen en detailtekeningen door aannemer**

datum	28-06-2024	fase	AO	status	Definitief
project	Uitbreiding Hilton Amsterdam				
architect	Van Den Oever-Zaaijer & P Amsterdam				
opdrachtgever	DvM BV Amsterdam				
Details 10e verdieping	schaal	1:20	projectleider	Ing. J. van Egdom MSc	akkoord
	formaat	A3	getekend	Lk	
Nieuw	ordernr.	10608	bouwdeel	fase	niveau volgnr.
					revisie
					BA10D01

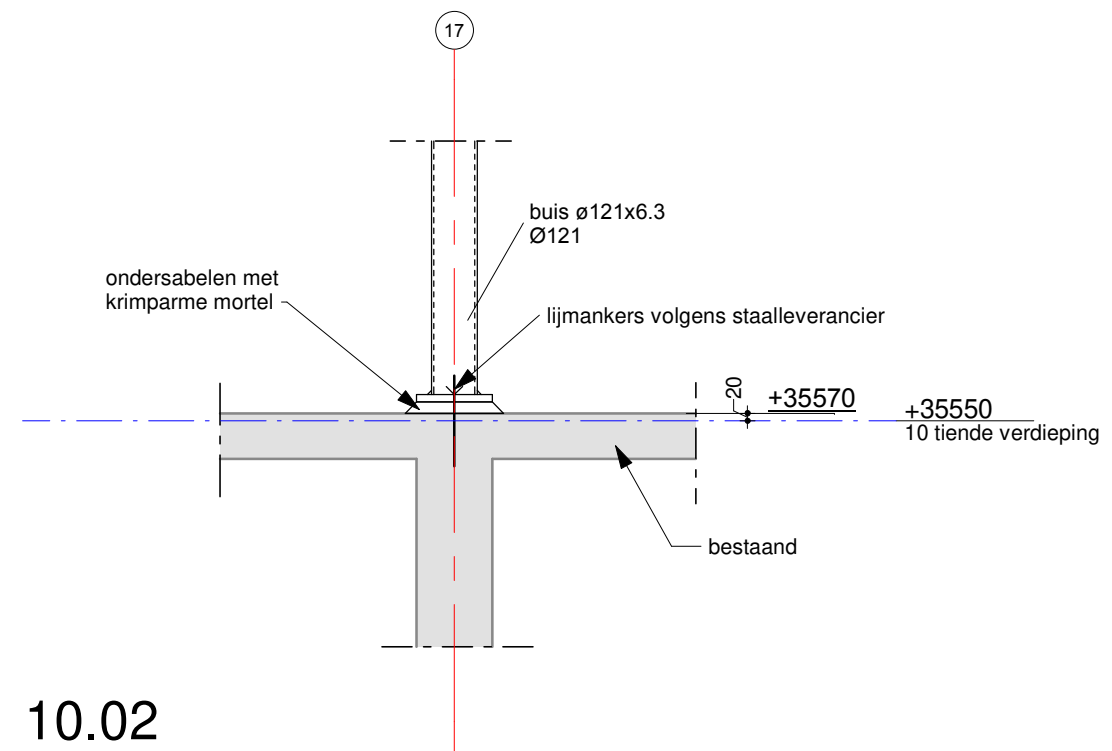

schaal: 1:20

datum: 28-06-2024

revisie:

VAN RAADGEVENDE
INGENIEURS
ROSSUM

Detail 10.02

ordernr.
10608

bouwdeel
BA10D01

bladnr.
002

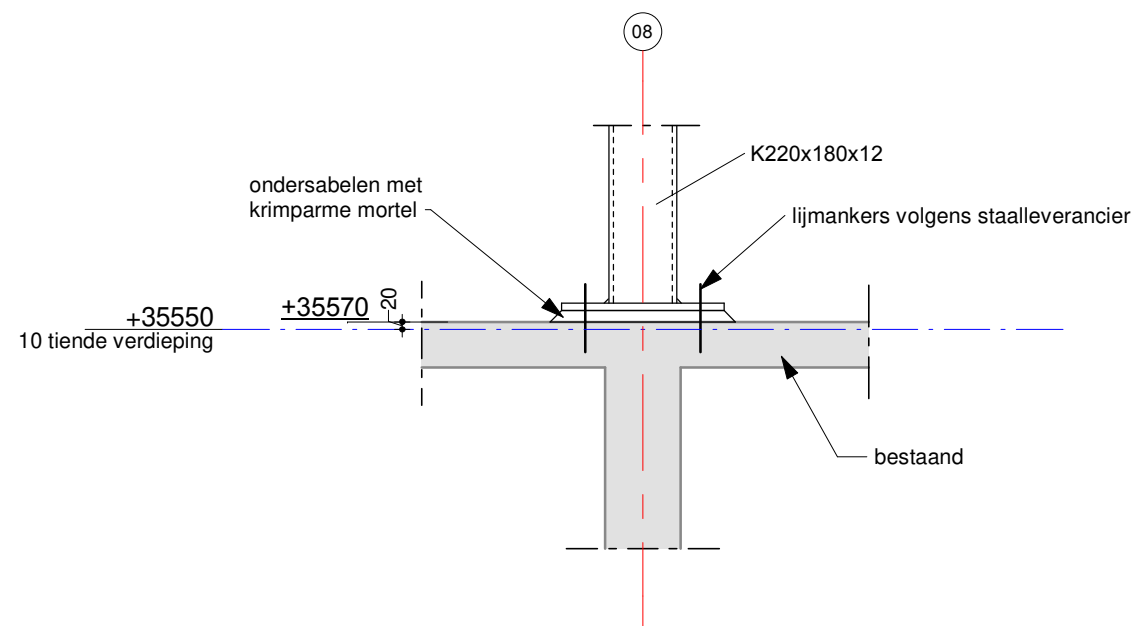

detail 10.01